

Vesoi
idee in luce

domusdue15/ap

mario de rosa 2000



arzano (na) italia vesoi.com

E14 max 40W

lampada consigliata \ advised bulb:
IBP/C sferica chiara \ IBP/C clear spherical
FB fluo compatta \ FB compact fluo

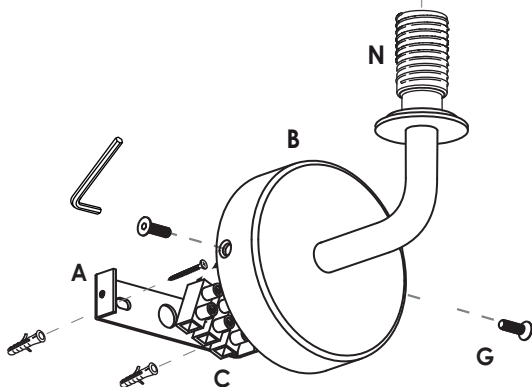
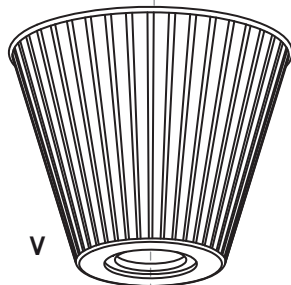
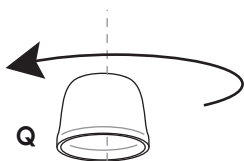
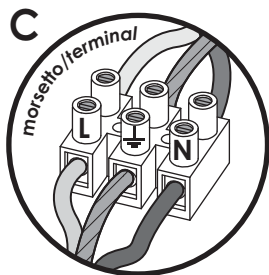

attenzione

La sicurezza dell'apparecchio è garantita solo con l'uso appropriato delle seguenti istruzioni, necessarie da conservare.

- 1 Scollegare la rete di alimentazione generale.
- 2 In caso di dubbio nell'installazione consultare un elettricista.
- 3 Decliniamo ogni responsabilità per danni causati da un non corretto rispetto di queste istruzioni.
- 4 Installare l'apparecchio solo all'interno, in luogo asciutto.
- 5 Non superare la potenza delle lampadine indicata sull'apparecchio.

caution

Safety can only be guaranteed when the following instructions have been respected, and which must always be kept.

- 1 Before installing the lamp disconnect the general power supply
- 2 This lamp must be installed and assembled by an electrician.
- 3 We shall not be held responsible for any damages or injury caused by the non-observance of these instructions.
- 4 The lamp must be installed inside and in a dry place.
- 5 Do not use light bulbs with a greater wattage than the number of watts indicated on the label on the inside of the cup that covers the bulb holder.

attention

La sécurité de l'appareil est garantie uniquement si les instructions suivantes sont respectées et conservées correctement.

- 1 Avant d'effectuer n'importe quelle opération, débrancher l'alimentation électrique.
- 2 Cet appareil doit être installé et assemblé par des personnes qualifiées.
- 3 Nous déclinons toute responsabilité pour les dommages causés par le non respect des instructions suivantes.
- 4 Installer l'appareil uniquement à l'intérieur, dans un lieu sec.
- 5 N'utiliser pas de lampe dont le valeur en watt est supérieure à celle indiquée sur l'étiquette qui se trouve sur la protection qui recouvre le porte-lampe.

warning

Die Sicherheit der Lampe ist nur gewährleistet bei sachgemäßem Gebrauch gemäss folgenden Weisungen, die aufzubewahren sind.

- 1 Vor jeglichen Eingriffen muss der Stecker ausgezogen werden.
- 2 Die vorliegende Lampe darf nur von dazu befugten Personen installiert und montiert werden.
- 3 Jegliche Haftung für durch unsachgemässen Gebrauch verursachte Schäden wird abgelehnt.
- 4 Nur in Innenräumen installieren und nur in trockenen Orten.
- 5 Nicht Glühbirnen mit höherer Leistung benutzen, als auf der Etikette, die auf der Fassung klebt, angegeben.

istruzioni per il montaggio - assembly instructions

- 1) fissare alla parete la staffa di fissaggio "A" con 2 tasselli a pressione (non forniti).
 - 2) collegare i conduttori dalla parete al morsetto "C" sulla staffa "A", rispettando le polarità indicate.
 - 3) fissare la struttura "B" alla staffa "A" con le viti "G" usando la chiave in dotazione.
 - 4) installare con cura il diffusore in vetro "V" sul portalampada "N" e bloccarlo con la ghiera di fermo "Q" senza usare alcun attrezzo.
- 1) fit "A" fixing bracket to wall with 2 fasteners (not included).
- 2) connect electrical wires from wall to "C" terminal block on "A" fixing bracket, respecting the indicated connection polarities.
- 3) fix "B" frame on "A" fixing bracket with "G" screws using included key.
- 4) install with care "V" glass diffuser on "N" lamp-holder and block it with "Q" ring nut without using any tool.

attenzione



a friendly remind

usare solo lampade conformi CEI 34-92 2001 (cod-ILCOS).

non coprire la lampada con nessun oggetto: le temperature che potrebbero svilupparsi potrebbero essere causa d'incendio.

per la pulizia delle parti in metallo e vetro si consiglia l'uso di un panno in cotone appena umido (non di lana); sono da evitare assolutamente prodotti contenenti solventi e/o alcool.

per la vostra sicurezza non modificare l'apparecchio.

use only electric light bulbs in compliance with CEI 34-92 2001 (cod-ILCOS).

do not cover the lamp with anything: it can cause heat, flame and ignition.

to clean metal and glass parts we recommend you to use a slightly wet cloth of cotton, not of wool; do not use any products containing solvents and/or alcohol.

for your safety, do not modify the lamp.

ECO LIGHT
CONSORZIATO ECOLIGHT

domusdue15/ap 15 x18 cm h 22 kg. 1,3

ri-cicla questa carta. grazie. / please, re-cycle this paper.

mod. V041